



MasterChef  
THE TV SERIES

## Блендер със стъклена кана



Благодарим Ви за закупуването на този блендер!

Моля, преди употреба прочетете внимателно тези инструкции и ги пазете за бъдещи справки. Производителят и дистрибуторът **НЕ** носят отговорност при наранявания или повреди на уреда вследствие на неправилна употреба и/или неспазване на инструкциите за употреба.

### Инструкции за безопасност

- Използвайте само контакти в изправност, отговарящи на изискванията на уреда за напрежение.
- Този уред е предвиден за ползване в домашни условия, на закрито, на надморска височина **до 2000 м.**
- **ВИНАГИ** изключвайте уреда от контактната мрежа, когато не го ползвате, преди да го сглобите или разглобите, когато го почиствате или съхранявате.
- ВНИМАНИЕ!** Неправилна или невнимателна употреба на уреда може да доведе до наранявания!
- **НИКОГА НЕ** използвайте уреда, ако той е бил повреден или не работи нормално! Потърсете оторизиран сервиз! **НИКОГА НЕ** се опитвайте сами да поправяте или модифицирате уреда! Това може да доведе до наранявания и повреди!
- Почистването на уреда и грижата за него са отговорност на потребителя. Всяка друга поддръжка или ремонт, трябва да бъдат извършени в оторизиран сервиз.
- **НИКОГА НЕ** използвайте този уред за смесване на нехранителни продукти!
- **НИКОГА НЕ** включвайте блендера, когато каната е празна или когато в нея има само твърди хранителни продукти!
- **ВИНАГИ** поставяйте **ПЪРВО** течните продукти в блендера, след което и твърдите.
- **НИКОГА НЕ** използвайте каната като кутия/контейнер за съхраняване на храна, за замразяване, готвене, стерилизиране и др.
- **НИКОГА НЕ** поставяйте повече продукти и течности, в уреда от максимално обозначеното - 1 л.
- **НИКОГА НЕ** докосвайте движещите се части на уреда, докато той работи!
- ВНИМАНИЕ!** Остриетата на уреда са изключително остри! Когато пълните / изпразвате каната, разглобявате уреда за почистване или съхранение бъдете внимателни, за да се предпазите от нараняване!
- **НИКОГА НЕ** поставяйте пръсти или нехранителни продукти и предмети в блендера, докато той работи!
- **НИКОГА НЕ** отваряйте капака на каната, докато уреда не е спрял да работи напълно!
- **ВИНАГИ** използвайте капака на каната, когато използвате уреда!
- Поставете уреда на стабилна, топлоустойчива, чиста и суха повърхност, преди да го включите.
- **НИКОГА НЕ** потапяйте уреда, кабела или щепсела във вода или друга течност!
- Дръжте уреда и частите му далече от деца! Той **НЕ** е играчка!
- Пазете кабела и щепсела от директен контакт и близост до източници на открит огън и топлина. Пазете го от прегъване и опъване, както и от прещипване. Пазете го от островърхи, остри и метални предмети. Пазете го от остриетата на уреда. Когато ползвате блендера, пазете кабела от движещите се части на уреда.
- **НИКОГА НЕ** дърпайте кабела, за да изключите уреда! Хващайте го за щепсела, за да го изключите.
- Когато използвате уреда, пазете косата, дрехите, завеси, пердета, шалове, аксесоари и др. от него!
- Винаги използвайте само оригинални части и аксесоари, подходящи за Вашият уред!
- Бъдете внимателни, когато добавяте течности в каната. Ако те са горещи, може да изпускат пара и/или да създадат пръски, които могат да Ви изгорят!
- **НИКОГА НЕ** добавяйте врящи течности в уреда! Всяка течност с температура над 80°C може да повреди уреда или да причини наранявания!
- **НЕ** позволявайте на деца да използват този уред! Той **НЕ** е играчка! Когато използвате уреда, се уверете, че той е на място, недостъпно за деца.
- Този уред може да бъде използван от деца и от лица с физически и/или психически заболявания, само ако са под внимателното наблюдение от лицата, отговарящи за тяхната безопасност! Не позволявайте на деца да почистват, разглобяват или играят с уреда! Той **НЕ** е играчка!

# Описание на продукта

**ВНИМАНИЕ!** Този уред е предвиден **САМО** за домашна употреба! Не трябва да бъде използван професионално в кухня на магазини, офиси, предприятия и други работни среди. Не трябва да бъде използван в стаи и кухни на хотели, мотели, къщи и стаи за гости и други подобни. Този уред няма части, които да могат да се поправят или ремонтират от потребителя. При повреди и неизправности потърсете оторизиран сервиз!

1. Прозрачен малък капак / мерителна чаша 30 мл.
2. Основен капак на уреда
3. Стъклена кана
4. Основа с остриета
5. Основно тяло

Фиг. 1

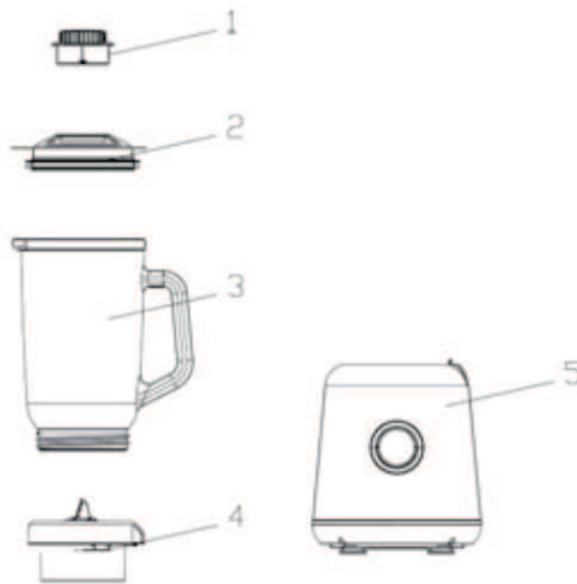

Технически данни:

- Мощност: 300 W / Захранване - 220/240 V 50/60Hz

В комплекта ще намерите:

- 1 бр. стъклена кана 1 л.
- 1 бр. основно тяло със захранващ кабел
- 1 бр. основен капак с мерителна чаша

## Употреба:

- Преди първа употреба премахнете всички опаковачни материали, стикери и други. Изхвърлете ги на подходящите за това места. **ВНИМАНИЕ!** Опаковачните материали могат да предизвикат задушаване и крият опасност за деца! **НИКОГА НЕ** оставяйте деца да играят с тях!
- Почистете всички части на уреда преди употреба. Използвайте неагресивен препарат, неабразивна мека гъба и топла вода.
- Поставете уреда на равна, стабилна и гладка повърхност. **ВИНАГИ** го поставяйте върху повърхност, която е топлоустойчива!
- Свържете захранващият кабел с контактната мрежа. Винаги използвайте работещи и заземени контакти!
- Проверете дали копчето на уреда е поставено в позиция „0“, преди да го включите.
- Поставете каната върху основата и я завъртете по посока на часовниковата стрелка.
- Поставете хранителните продукти в каната. Поставете основният капак, заедно с малкия капак.
- Включете уреда, според хранителните продукти:
  - Позиция „1“ - подходяща за леки продукти и по-редки течности (ниска степен).
  - Позиция „2“ - подходяща за смесване на течности с твърди храни (висока степен).
  - Позиция „0“ - спиране / изключване на уреда
  - Позиция „P“ - “пулсираща“ функция. Уредът работи на импулси на висока степен. Копчето няма да застане за постоянно в тази позиция. За да я използвате, трябва или да задържите ръчно копчето в позиция „P“, или да го завъртате ръчно на импулси.

**ВНИМАНИЕ!** Максималното време за продължителна работа на мотора на уреда е 2 мин. Можете да включвате и изключвате уреда на интервали от 2 мин. (2 минути работа, 2 минути почивка), за да предпазите мотора и уреда от прегряване!

## Почистване

- Най-лесно е да почистите уреда веднага след употреба. Изключете го и извадете щепсела от контакта. Изчакайте, докато остриетата спрат напълно. Завъртете каната в посока обратна на часовниковата стрелка, за да я извадите от уреда. Почистете я, заедно с капака и остриетата с мека четка/гъба и малко неагресивен препарат за съдове, след което можете да ги изплакнете добре под течаща вода. Оставете ги да изсъхнат напълно, преди да ги използвате отново. Основното тяло на уреда може да се почиства с мека и леко влажна кърпа. **НИКОГА НЕ** потапяйте основното тяло във вода или други течности!

## Декларация за съответствие:

- Arovo BV, Dobbijn 26, 1046 BN Amsterdam, The Netherlands, декларираме, че под наша отговорност, артикул с номер - VRD919102043 - Блендер със стъклена кана, отговаря на всички изисквания на съответното законодателство на Съюза за хармонизация и със сертификати: CB, EMC, LVD, LFGB, ROHS. Също така отговаря на условията описани в наредбите и стандартите:  
EN 60335-1:2012+AC: 2014 + A11: 2014+ A13: 2017 +A1: 2019+ A2: 2019+ A14: 2019, EN 60335-2-14:2006 + A1:2008 + A11:2012 + A12: 2016, EN62233: 2008, IEC 60335-1:2010 +A1:2013 +A2:2016, IEC 60335-2-14:2006 +A1:2008 +A2:2012, IEC 60335-2-14:2006, AMD1:2008, AMD2:2012 for use in conjunction with IEC 60335-1:2010, COR1:2010, AMD1:2013, COR1:2014, AMD2:2016, COR1:2016.

# ГАРАНЦИОННИ УСЛОВИЯ

- Заявка за ремонт на закупената стока се приема в устна или писмена форма, на адреса на седалището на фирма „Ню Вижън Бутик“ ЕООД или на адресите, посочени в тази гаранционна карта.
- При подаване на заявка за ремонт-рекламация, потребителят задължително прилага и документите, на които се основава претенцията:
  - Гаранционна карта;
  - Касова бележка или фактура;
  - Протоколи, актове или други документи, установяващи несъответствието на стоката или услугата с договореното;
  - Други документи, установяващи претенцията по основание и размер;
  - Гаранционната карта трябва да бъде попълнена изчерпателно и четливо. Тя трябва да съдържа модел, фабричен номер (ако има), подпис на клиента, дата на покупката. Непопълнени или подправени гаранционни карти са невалидни.
- Гаранционно обслужване може да бъде отказано в следните случаи:
  - При несъответствие между данните в документите и самата стока или опит за подправяне на гаранционната карта.
  - Когато е правен опит за ремонт, монтаж или демонтаж;
  - Когато не са спазени условията за експлоатация, съхранение и транспорт;
  - При причинени повреди от неправилно боравене, претоварване, механични повреди, сътресение, удар, въздействие на температура, влага или други фактори, извън допустимите граници, прах, предмети, растения, животни или др.
  - При токови удари, гръмотевици, наводнения, пожари, форсмажорни обстоятелства или други външни въздействия извън контрола на производителя, вносителя, търговеца или сервиза.
  - При използване на стоката не по предназначение, както и използването на битови уреди за професионални или търговски цели, в заведения, хотели, отдаване под наем и др.
  - При работа с нестандартна хранителна система с други неподходящи или нестандартни устройства, с нестандартна кабелна мрежа, неоригинални зарядни устройства, батерии, консумативи, носители и др.
- На гаранционно обслужване не подлежат:
  - Всички външни части, които могат да бъдат повредени по невнимание от клиента, аксесоари, шалтета, тапицери, адаптери, батерии, кабели, предпазители, дистанционни управления, както и непознаване инструкцията за експлоатация на уреда.
- При предявяване на рекламация, отговаряща на изискванията на гаранционните условия, търговецът е длъжен по своя преценка да:
  - Отремонтира стоката в законовия срок. Когато рекламацията се удовлетворява чрез ремонт на стоката, срокът за ремонта се прибавя към гаранционния срок.
  - Ако ремонтът на стоката е невъзможен или неоправдан, да я замени с нова от същия модел. Когато удовлетворяването на рекламацията се извършва чрез замяната на стоката с друга, съответстваща на договореното, търговецът е длъжен да запази на потребителя гаранционните условия.
  - Ако няма същия модел, да предложи аналогичен или друг модел с доплащане или възстановяване на заплатената сума.
  - В случай, че не бъде извършена замяна на потребителската стока, или не се поправи стоката в рамките на един месец от предявяване на рекламацията от потребителя, той може да иска разваляне на договора и възстановяване на заплатената от него сума или намаляване на цената.
  - Производителят, вносителят, търговецът или сервизът не могат да бъдат отговорни за пропуснати ползи, престой или други, вследствие на дефекта на стоката или престоя ѝ в сервиза.
  - По време на престоя на стоката в сервиза, сервизът не е длъжен да осигурява обратно друга стока.
- При получаване на отремонтираната стока:
  - Потребителят е длъжен да се убеди в качеството и обема на извършения ремонт преди да получи стоката си обратно.
  - Частите, заменени при ремонта, остават в сервиза за по-нататъшно отчитане.
  - Ако при диагностиката на стоката се установи, че тя е изправна и отговаря на техническата си спецификация, или дефектът е извънгаранционен, сервизът може да таксува клиента, съобразно извършената услуга по установения ценоразпис за не-гаранционно обслужване.
  - При съгласие се подписва Протокол за споразумение.
  - При несъгласие се попълва Констативен протокол.

Тази търговска гаранция не оказва влияние върху правата на потребителите и при несъответствие на стоките потребителят има правни средства за защита, осигурени му от КЗП, които не са свързани с разходи за него.

## ВНИМАНИЕ:

1. Рекламации за не-комплектованост и външни видими дефекти на стоката се признават само по време на покупката.
2. Претенции за дефекти и липси не се признават, когато стоката е закупена като преоценена.

## Верига магазини New Vision Boutique и Cook & Home:

Централен офис: гр. София, Студентски град, Ул. „Иван Багрянов“ 19, вх. А, ет. 1, ап. 4, Тел: 02/962 86 86, 0888 705 116  
[www.vip-giftshop.com](http://www.vip-giftshop.com)    [www.cookandhome.bg](http://www.cookandhome.bg)

### СОФИЯ

Магазин Cook & Home, София Ринг МОЛ  
Околовръстен път № 218  
Тел: 0882 08 08 11

Щанд в Хипермаркет Технополис Младост  
Ж.к. Младост 4, Околовръстен път № 265  
Тел: 0884 123 501

Щанд в Хипермаркет Технополис Люлин  
Бул. Царица Йоана (до метростанция Люлин)  
тел: 0884 142 351

Магазин Cook & Home, The Mall  
Бул. Цариградско шосе № 115  
Тел: 0887 103 914

Магазин Cook & Home, Bulgaria Mall  
Бул. България № 69  
Тел: 098 810 1549

### ПЛОВДИВ

Щанд в Хипермаркет Технополис  
Бул. Санкт Петербург № 133 (до Метро)  
Тел: 0885 306 708

Щанд в Хипермаркет Технополис 2  
Ул. Коматевско шосе № 24  
Тел: 0888 601 261

### СТАРА ЗАГОРА

Щанд в Хипермаркет Технополис  
Ул. Никола Петков № 50  
Тел: 0885 306 735

### ВАРНА

Щанд в Хипермаркет Технополис  
Бул. Владислав Варненчик № 277 (до Елпром)  
Тел: 0884 601 427

Щанд в хипермаркет Технополис 2  
Бул. "Цар Освободител" № 267  
Тел: 0889 351 802

### БУРГАС

Щанд в Хипермаркет Технополис  
К-с Славейков № 94 (до РУМ Младост)  
Тел: 0884 620 997

Щанд в хипермаркет Технополис 2  
ул. "Транспортна" № 53  
Тел: 0887305596

# ГАРАНЦИОННА КАРТА

Уважаеми клиенти,  
Благодарим Ви за Вашия избор!

Моля, прочетете внимателно условията за гаранционно обслужване, както и инструкцията за експлоатация и следете за стриктното им изпълнение. Изисквайте точното и пълно попълване на всички позиции от гаранционната карта! Пазете касовата бележка!

<b>ВИД ПРОДУКТ</b>	Блендер със стъклена кана 1л.
<b>МОДЕЛ</b>	VRD91910204301 / MC ES SDA004
<b>ФАБРИЧЕН НОМЕР</b>	
<b>ДАТА НА ЗАКУПУВАНЕ</b>	
<b>ГАРАНЦИОНЕН СРОК</b>	24 месеца (2 години)
<b>МАГАЗИН/ОБЕКТ</b>	
<b>ПРОДАВАЧ</b>	
<b>СЕРВИЗ (ПЕЧАТ)</b>	

Купувач:..... Тел:.....

Адрес:.....

Запознат съм и приемам условията на гаранцията!

Стоката е изпробвана и предадена с пълна комплектация и документация!

.....  
(Подпис на купувача)

С тази гаранционна карта НЮ ВИЖЪН БУТИК ЕООД, със седалище и адрес на управление гр. София, 1766, Околовръстен път 265, Хипермаркет Технополис, поема настоящите гаранционни задължения към потребителите и определя реда за извършване на рекламации при доказани гаранционни събития. Тази гаранция се отнася за дефекти, възникнали в процеса на нормална експлоатация по време на гаранционния период и не ограничава по никакъв начин действащите закони и други задължителни разпоредби в Република България. Търговците и продавачите на едро и дребно нямат право да допълват или да изменят условията на тази гаранция.

Гаранционният срок започва да тече от датата на покупка, а при лизинг – от датата на получаване на стоката. Настоящата търговска гаранция е валидна само на територията на Република България.

\* \* \*

Ню Вижън Бутик ЕООД

Централен офис: гр. София, Студентски град, Ул. „Иван Багрянов” 19, вх. А, ет. 1, ап. 4, Тел: 02/962 86 86, 0888 705 116  
www.vip-giftshop.com      www.cookandhome.bg